



# 用户指南

真无线耳机

# TW-ES5A

ZH-  
CN

# 目录

|                            |           |
|----------------------------|-----------|
| <b>前言</b>                  | <b>4</b>  |
| 关于本用户指南 .....              | 4         |
| 有关产品操作的注意事项 .....          | 5         |
| 产品优点 .....                 | 6         |
| 配件和部件名称 .....              | 8         |
| <b>充电和开关机</b>              | <b>10</b> |
| 给耳机充电 .....                | 10        |
| 充电盒充电 .....                | 12        |
| 开启电源 .....                 | 14        |
| 关闭电源 .....                 | 15        |
| 剩余电量 .....                 | 16        |
| <b>Bluetooth® 连接</b>       | <b>17</b> |
| 首次配对 .....                 | 17        |
| 与另一设备配对 .....              | 19        |
| 连接到已配对的设备 .....            | 21        |
| <b>佩戴本产品</b>               | <b>22</b> |
| 戴上耳机 .....                 | 22        |
| 更换耳塞 .....                 | 24        |
| 更换硅胶耳鳍 .....               | 25        |
| <b>操作（音频播放和通话）</b>         | <b>27</b> |
| 在本产品中播放音乐 .....            | 27        |
| 使周围环境的声音更容易听到 (环境音效) ..... | 29        |
| 通话 .....                   | 30        |
| 启动语音助手 .....               | 31        |

## 专用应用程序 32

---

|                                 |    |
|---------------------------------|----|
| 关于“Headphone Control”应用程序 ..... | 32 |
| 应用程序设置 .....                    | 33 |

## 故障排除 36

---

|                     |    |
|---------------------|----|
| 首先阅读 .....          | 36 |
| 无法连接 .....          | 37 |
| 无法开机 .....          | 38 |
| 产品不能充电 .....        | 39 |
| 产品不运行或不播放 .....     | 40 |
| 听不到声音 .....         | 41 |
| 只能听到一个耳机的声音 .....   | 42 |
| 音质不佳或声音很奇怪 .....    | 43 |
| 声音失真、嘈杂或断断续续 .....  | 44 |
| 只使用一个耳机 .....       | 45 |
| 初始化（执行恢复出厂设置） ..... | 46 |
| 更新固件 .....          | 48 |
| 支持中心列表 .....        | 49 |

## 附录 50

---

|                    |    |
|--------------------|----|
| 操作列表 .....         | 50 |
| 指示灯显示和音频消息列表 ..... | 52 |
| 规格 .....           | 54 |
| 商标 .....           | 56 |

# 前言

## 关于本用户指南

此用户指南专为本产品的用户编写，旨在说明如何连接和使用本产品。

- 本指南中的注意事项和其他事项分类如下。



### 警告

“警告”内容表示存在“重伤或死亡风险”。



### 注意

“注意”内容表示存在“受伤风险”。

### • 须知

指出为防止产品失效、损坏或故障和数据丢失以及保护环境而需要您遵守的要点。

### • 注

指出说明、功能限制和其他可能有用的信息。

- 本指南显示的所有插图和屏幕都是为了便于说明。
- 本指南中的所有公司名称、产品名称和其他此类清单均为其各自公司的注册商标或商标。
- 带有 [搜索标记] 标记的文本用于搜索。这些标记用作从“快速启动指南”指向“用户指南”的链接。

## 有关产品操作的注意事项

请阅读本产品附带的“安全手册”，并注意以下几点。

### 防水性能

本产品的防水性能如下所示。因操作不当而进水所导致的产品故障不在保修范围内。

#### • 耳机

这些耳机机身的防水性能符合 IPX7 标准。（耳机口：不含声管）

- 此防护等级足以保护本产品在一米深的水中(室温下的静水)浸泡 30 分钟后不受到影响。
- 本产品未采用完全防水设计。
- 本产品不能在游泳时佩戴。
- 本产品的防水性能不会持续，经常使用可能会降低。

#### • 充电盒

充电盒和随附的 USB 电源线均不防水。请注意以下事项，以避免触电或产品故障。

- 请避免汗水、雨水或海水等液体打湿本产品。
- 在将耳机放回充电盒之前，将耳机上的汗水、雨水、海水或其他液体彻底擦干。

#### 关于 IPX

- IPX 是指 JIS C 0920 (IEC 60529 的协调标准) “外壳防护等级 (IP 代码)” 所规定的产品 “液体进入防护等级”。
- 这些规定可保证产品在遭遇室温淡水或自来水泼洒时能正常工作，但不保证在遭遇温水、海水或类似液体泼洒时同样能正常工作。

### 关于充电性能

本产品的耳机和充电盒中含有锂离子电池。锂离子电池为消耗品。为了尽可能延长电池使用寿命，请注意以下几点。

- 如果产品长时间不使用，充电时间应更长一些。
- 产品长时间存放时，应每六个月左右给产品充电一次，避免过度放电。
- 如果电池充电时间过短，可能表示电池已达到使用寿命年限。联系 Yamaha 经销商或服务中心。

## 产品优点

本产品是一套无线耳机，可以连接 Bluetooth 设备，如便携式音乐播放器或智能手机。

### Bluetooth 设备声音高清播放

本产品支持 Qualcomm® aptX™ Adaptive 以及 SBC 和 AAC 编解码器。

Qualcomm® aptX™ Adaptive Audio 是一款能提供高品质和高连接性能的音频编解码器，可应对音频信号中断的情况。

### 支持 Qualcomm TrueWireless™ Mirroring

本产品采用的技术可以让您同时将左右耳机连接到智能手机、音乐播放器或其他高清声音设备。入耳式耳机会自动在主要和次要设备间切换，从而获得稳定连接。

### 环境音效

这项功能让您您可以更容易地听见周围声音，比如公共交通工具上的广播、过往车辆的声音等等。

- “使周围环境的聲音更容易听到 (环境音效)” (第 29 页)

### 护耳式质响平衡

本产品具备 护耳式质响平衡 功能，让您即使在低音量下也能享受丰富音质。人耳具有以下特征：低端音和高端音在低音量下很难听到，而且事物在不同的倾听环境中听起来也不同，此功能根据这些特征构建，可纠正声音平衡，以最佳的声音匹配音量。通过呈现很容易听到的自然声音，此功能减少了因过量输入而对耳朵造成的负荷。

### 游戏模式

当您在观看视频或玩游戏时，此功能还可以使音频和视频更加同步。

### 入耳佩戴检测

在您取下其中一只耳机时，内置的感应器会启动，自动暂停音频播放。当您重新戴上两只耳机后，音频会自动重新开始播放。这项功能在移动音乐播放器或智能手机等 Bluetooth 设备上进行播放或暂停控制时非常有用。

- “在本产品中播放音乐” (第 27 页)

### 智能手机支持

您可以将本产品连接到手机进行通话，并在连接本产品时启动语音助手。

### 专用智能手机应用程序：Headphone Control

在您的智能手机上安装 Headphone Control 应用程序配置更详细的设置。

您可以打开/关闭 (开启/关闭) 环境音效、护耳式质响平衡、游戏模式 等功能。

## 注

- 环境音效 功能使您更容易听见周围的声音，但并不保证您能够听见任何声音。如果您开大音频音量或遇到特定状况，那么可能无法听见环境声。
- 使用 游戏模式 时，根据使用环境和您佩戴产品的方式，视频/音频延迟可能会改变，或者音质和连接稳定性可能会下降。

## 相关链接

- “首次配对” (第 17 页)
- “使周围环境的声音更容易听到 (环境音效)” (第 29 页)
- “启动语音助手” (第 31 页)
- “关于“Headphone Control”应用程序” (第 32 页)
- “应用程序设置” (第 33 页)

## 配件和部件名称

确保本产品附带所有配件。

### 耳机

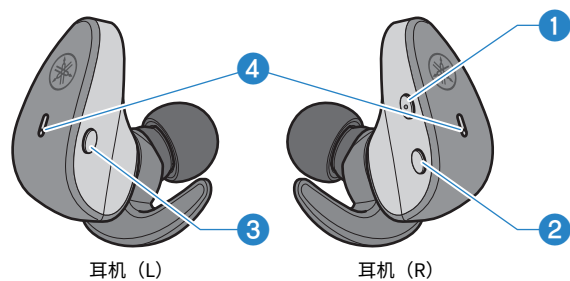

- ① “+” (加) 键
- ② “-” (减) 键
- ③ 功能键
- ④ 指示灯

### 充电盒

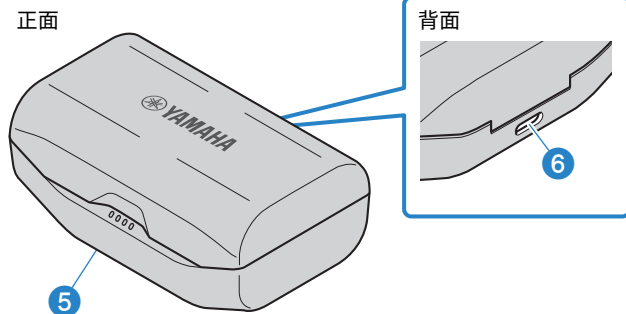

- ⑤ 充电指示灯
- ⑥ 充电连接器

### USB 电源线 (30 cm; Type A 转 Type C)

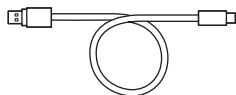



前言 > 配件和部件名称

## 耳塞（可选 XS、S、M、L、XL 号；每对耳机一副）

注：已预先安装 M 号耳塞。

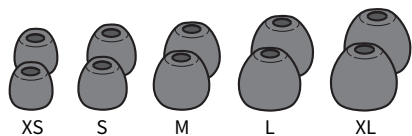

## 硅胶耳鳍（可选 XS、S、M、L 号；每对耳机一副）

注：已预先安装 M 号耳塞。

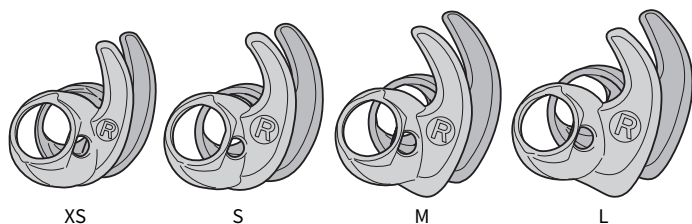

## 快速启动指南

### 安全手册

#### 注

- 耳机存放在充电盒中。
- 耳机配有内置麦克风。
- 充电盒中有一块电池，用于给耳机充电。

# 充电和开关机

## 给耳机充电

使用前，请将耳机放入充电盒中充电。



### 注意

- 充电盒不防水。在将耳机放回充电盒之前，将耳机上的汗水、雨水、海水或其他液体彻底擦干。
- 给本产品充电时，温度应介于 5 到 40°C 之间。

### 第一次使用本产品时

- 第一次使用本产品时，请将耳机从充电盒中取出，并撕掉每个耳机上的绝缘贴。

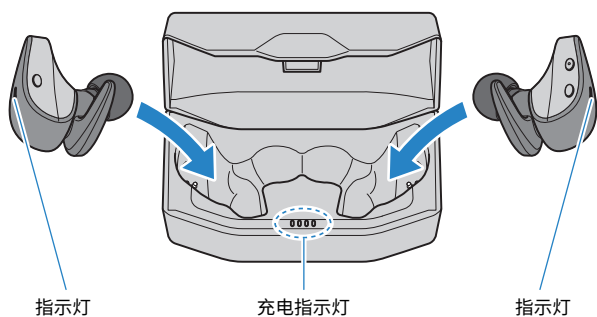
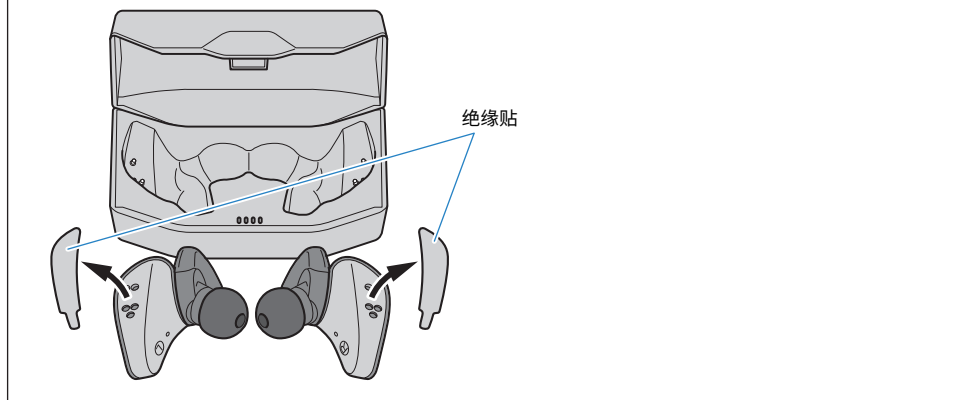

### 1 打开充电盒盖。

## **2 将耳机放入充电盒。**

充电时，耳机指示灯会呈红色亮起，充电完成时会熄灭。

充电大约需要 1.5 小时完成。

### **注**

- 将入耳式耳机放入充电盒后，充电盒上的指示灯将显示剩余电量五秒（除非充电盒本身仍处于充电状态）。
- 充电过程中，不能通过 Bluetooth 连接耳机，也不能进行播放。

### **相关链接**

“附录”（第 50 页）

## 充电盒充电

要给充电盒充电，请连接随附的 USB 电源适配器。



### 注意

- 充电盒不防水。请避免汗水、雨水或海水等液体打湿本产品。
- 务必使用本产品附带的 USB 电源线。
- 使用市售的 USB 电源适配器时，请确保该适配器兼容 5 V DC（至少 0.5 A）电源输出。
- 在中国境内充电时，请务必使用经 CCC 批准的 USB 电源适配器。
- 给本产品充电时，温度应介于 5 到 40°C 之间。

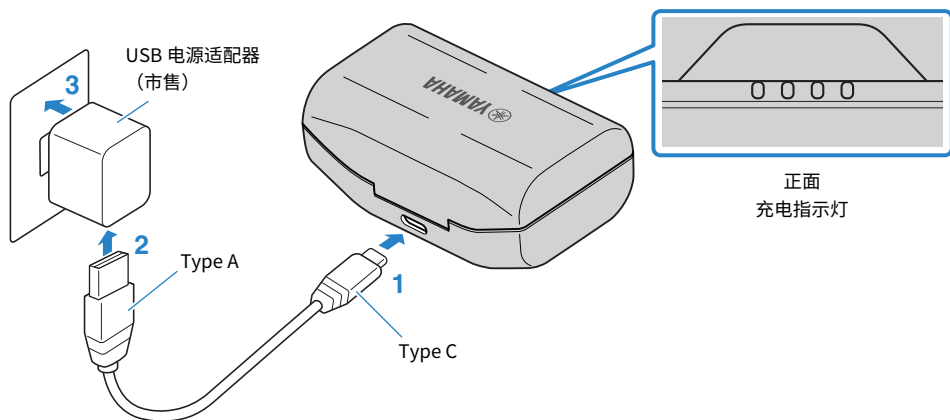

**1** 将 USB 电源线（Type C 一侧）插入充电盒。

**2** 将 USB 电源线（Type A 一侧）插入 USB 电源适配器。

**3** 将 USB 电源适配器插入电源插座。

开始充电。充电大约需要 2.5 小时完成。

充电盒充电时，指示灯将亮起，如下所示。

| 剩余电量    | 指示灯 |
|---------|-----|
| 100%    |     |
| 75-100% |     |
| 50-75%  |     |
| 25-50%  |     |
| 0-25%   |     |

## 充电和开关机 > 充电盒充电



### 注

- 您也可以在给充电盒充电的同时给耳机充电。
- 除了 USB 电源适配器外，您还可以使用电脑上的 USB 接口充电。
- 将入耳式耳机放入充电盒后，充电盒上的指示灯将显示剩余电量五秒（除非充电盒本身仍处于充电状态）。

## 开启电源

将耳机从充电盒中取出后，耳机就会开机。

### 1 从充电盒中取出耳机。

指示灯如下图所示亮起，耳机将开机。

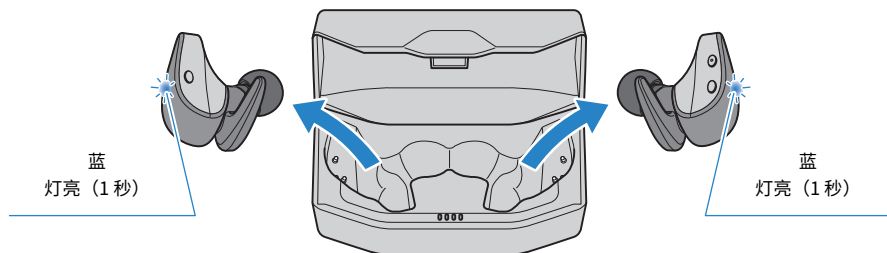

### 注

如果耳机已从充电盒中取出或从充电盒中取出时未开机，请按住耳机上的功能键(L)和“—”(减)键(R)，直至指示灯呈蓝色亮起以使耳机开机。

### 相关链接

“剩余电量” (第 16 页)

## 关闭电源

当您 will 将耳机放回充电盒时，耳机就会关机。

### 1 将耳机放入充电盒。

耳机将关机，产品进入充电模式。

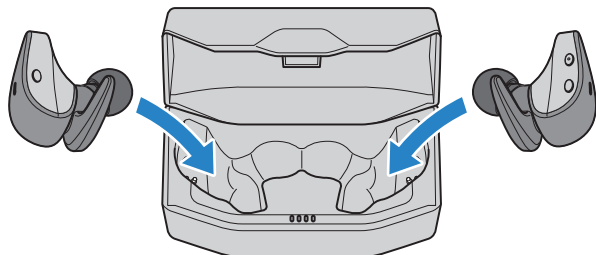

### 注

如果想关闭耳机，但不将耳机放回充电盒，请按住耳机上的功能键（L）和“-”（减）键（R），直至指示灯呈红色亮起。您将听到耳机发出“Power Off”音频消息。

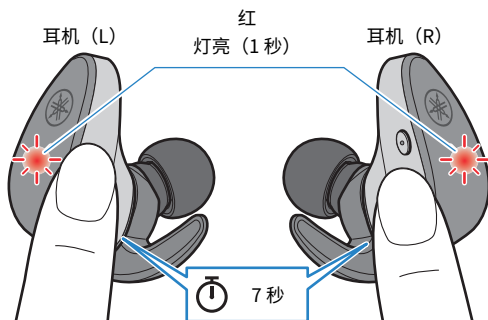

## 剩余电量

在本产品开机以后，耳机中的音频消息会提示您剩余电量。

• **音频消息：**

- Battery High：剩余电量充足
- Battery Medium：剩余电量中等
- Battery Low：剩余电量不足

### 注

您可以在以下情况下检查充电盒的剩余电量。

- 充电盒正在充电时
- 将耳机放入充电盒之后（充电盒本身正在充电时除外）

### 相关链接

“充电盒充电”（第 12 页）



# Bluetooth® 连接

## 首次配对

首次将本产品连接到 Bluetooth 设备（例如智能手机）时，请按照以下步骤在该设备中配对（注册）本产品。

[搜索标记] #Q02 配对

### 1 从充电盒中取出耳机。

耳机将开机，两个耳机会自动连接。任何一个耳机 (L) 或 (R) 均可作为主耳机，当设备进入配对待机模式时，其指示灯会如下图所示亮起。您将听到耳机发出“Pairing”音频消息。左耳机 (L) 或右耳机 (R) 均可作为主耳机。

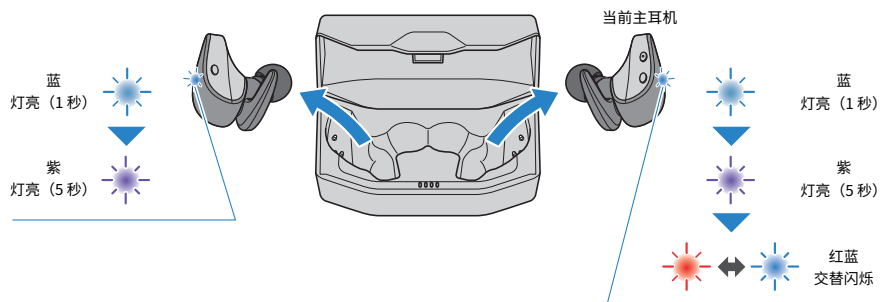

#### 注

从充电盒中取出耳机后，指示灯可能会闪烁一段时间蓝色。

### 2 激活 Bluetooth 设备上的 Bluetooth。

系统将显示可以连接的 Bluetooth 设备列表。

### 3 在您的 Bluetooth 设备上，从此列表中选择本产品。

选择写着“Yamaha...”而不是“LE-Yamaha...”的列表。

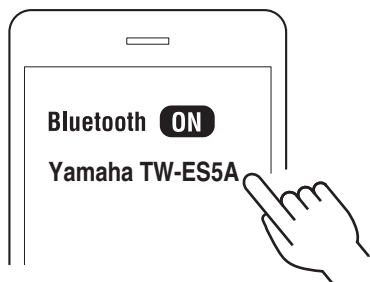

连接后，主耳机上的指示灯会如下图所示亮起。您将听到耳机发出“Pairing Successful”和“Connected”音频消息。

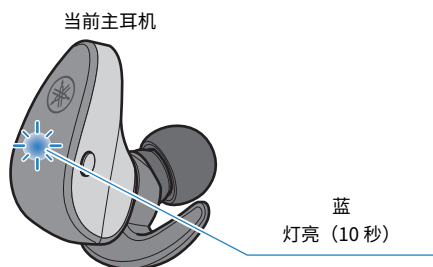

#### 注

- 配对待机模式会在大约两分钟后自动在本产品上结束。如果连接未成功，需要重新配对，请将耳机放回充电盒，然后从第 1 步重新开始。
- 如果耳机 (L) 和 (R) 没有自动连接，请将它们放回充电盒中，然后再次取出。
- 本产品不支持与需要配对密钥的设备进行配对。

#### 相关链接

- “与另一设备配对” (第 19 页)
- “连接到已配对的设备” (第 21 页)
- “关于“Headphone Control”应用程序” (第 32 页)
- “只使用一个耳机” (第 45 页)

## 与另一设备配对

按照以下步骤与另一 Bluetooth 设备配对，或者重新尝试与同一设备配对。

请注意，本产品不能同时连接到多个 Bluetooth 设备。如果本产品已经连接到另一个 Bluetooth 设备，请先断开连接，然后按照以下步骤操作。

[搜索标记] #Q02 配对

- 1 在耳机 (L) 和 (R) 开机状态下，按住耳机 (L) 上的功能键和耳机 (R) 上的“-”（减）键大约三秒，然后松开手指。**

任何一个耳机 (L) 或 (R) 均可作为主耳机，其指示灯会交替闪烁红色和蓝色，同时您会听到消息“Pairing”。这表示耳机处于配对待机模式。

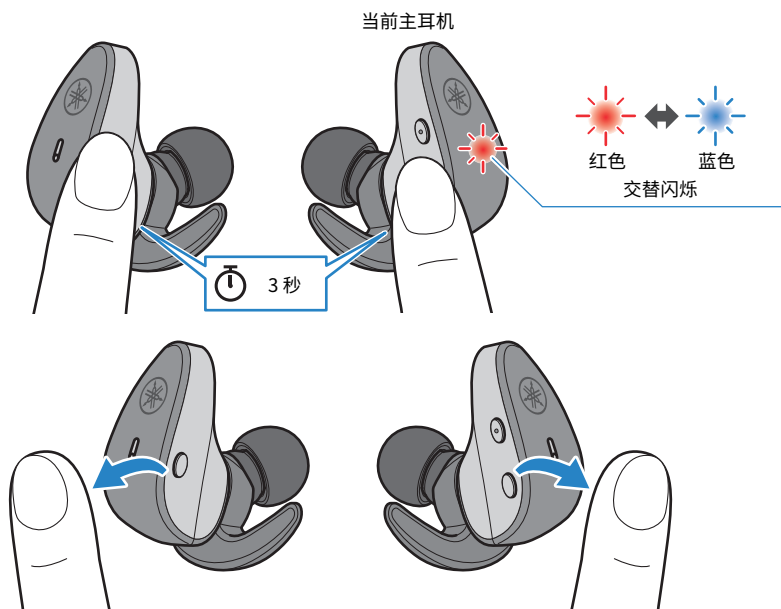

- 2 激活 Bluetooth 设备上的 Bluetooth。**

系统将显示可以连接的 Bluetooth 设备列表。

### 3 在您的 Bluetooth 设备上，从此列表中选择本产品。

选择写着“Yamaha...”而不是“LE-Yamaha...”的列表。

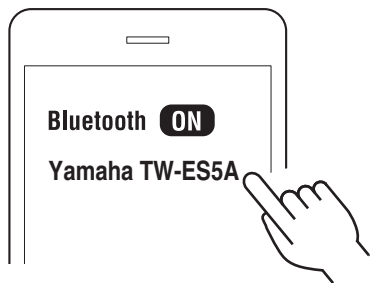

如果连接成功，您将听到闪烁红色和蓝色的耳机发出“Pairing Successful”和“Connected”音频消息。指示灯将如下所示。

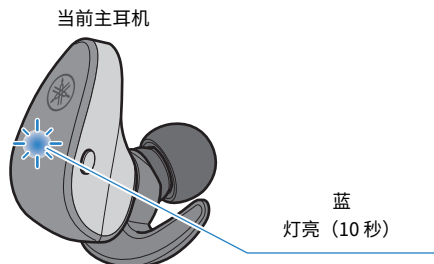

耳机 (L) 和 (R) 自动连接，随时可以使用。

#### 注

- 配对待机模式会在大约两分钟后自动在本产品上结束。要重新配对，请从第 1 步开始。
- 如果耳机 (L) 和 (R) 没有自动连接，请将它们放回充电盒中，然后再次取出。
- 本产品最多可注册三台 Bluetooth 设备。如果在超过最大数量的情况下配对设备，您首先配对（最早配对）的设备信息将会被删除。
- 本产品不支持多点连接（即同时连接到多台设备）。
- 本产品不支持与需要配对密钥的设备进行配对。

#### 相关链接

- “首次配对”（第 17 页）
- “连接到已配对的设备”（第 21 页）
- “关于“Headphone Control”应用程序”（第 32 页）
- “只使用一个耳机”（第 45 页）

## 连接到已配对的设备

下面说明如何连接到本产品已经与之配对的 Bluetooth 设备。

### 1 激活 Bluetooth 设备上的 Bluetooth。

### 2 从充电盒中取出耳机。

耳机将开机，两个耳机会自动连接到上次连接的 Bluetooth 设备。连接后，指示灯会如下图所示亮起。

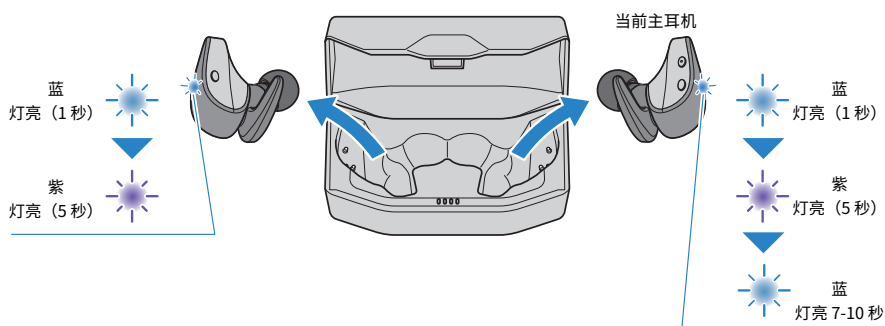

如果连接成功，您将听到耳机发出“Connected”音频消息。

如果耳机未自动连接 Bluetooth 设备，耳机可能正在等待连接或处于配对待机模式。请在 Bluetooth 设备上连接耳机。

### 注

- 连接时，其中一个耳机 (L 或 R) 将成为主耳机，具体取决于耳机的剩余电量。
- 如果耳机 (L) 和 (R) 没有自动连接，请将它们放回充电盒中，然后再取出。
- 本产品不支持多点连接（即同时连接到多台设备）。

### 相关链接

- “首次配对” (第 17 页)
- “与另一设备配对” (第 19 页)
- “只使用一个耳机” (第 45 页)

# 佩戴本产品

## 戴上耳机

检查 L (左侧) 和 R (右侧) 耳机上的标记, 确认佩戴在正确一侧的耳朵上。  
按图中所示, 将入耳式耳机上装配的硅胶耳鳍佩戴在耳朵上, 确保它们位置合适。

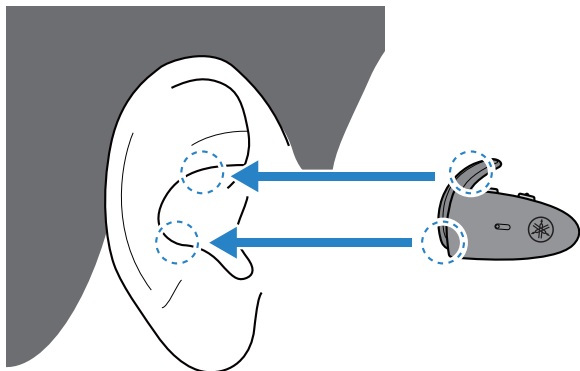

戴上后缓慢移动耳机以进行调整, 使硅胶耳鳍更好地贴合耳朵。此外, 确保入耳式耳机牢固戴在耳朵上。

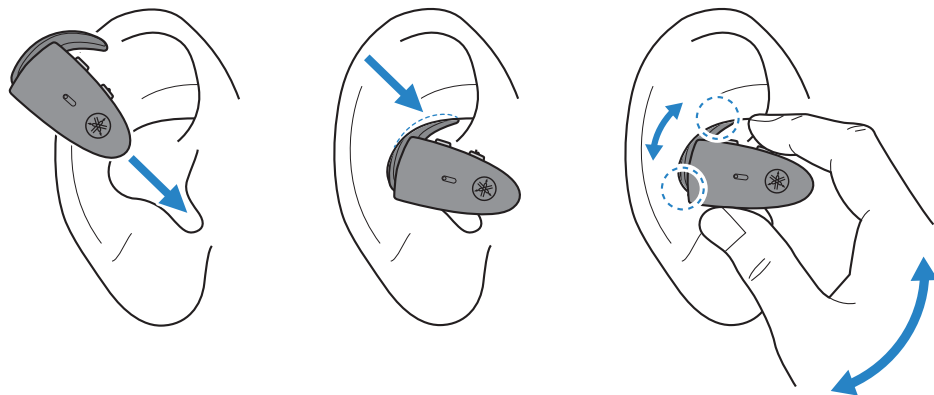

### 注意

- 佩戴好后请勿用力按压或移动耳机。这样做可能会伤害耳朵。
- 如果耳机仍不能紧密贴合耳朵, 请尝试更换耳塞或硅胶耳鳍。
- 本产品采用与耳朵紧密贴合的设计, 可能会致使您的耳朵感到疲劳, 具体取决于耳机与耳朵的贴合情况。如果您在直接接触本产品后发现任何皮肤问题, 请立即停止使用。如果问题没有改善, 请咨询医生。

## 佩戴本产品 > 戴上耳机

### 注

- 如果由于硅胶耳鳍型号不适合您的耳朵，导致无法稳定佩戴入耳式耳机，请尝试使用其他型号的硅胶耳鳍。只使用小号硅胶耳鳍的上端部分，就能牢固佩戴入耳式耳机。入耳式耳机可能会掉落，请务必注意。
- 您可以在不佩戴硅胶耳鳍的情况下使用入耳式耳机。

### 相关链接

- “更换耳塞” (第 24 页)
- “更换硅胶耳鳍” (第 25 页)

## 更换耳塞

使用不同的耳塞时，请选择适合您耳朵的型号。戴上耳机时，请使用在音频停止时尽可能屏蔽周围环境声音的耳塞。

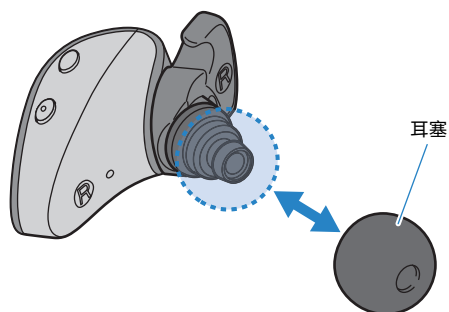

### 注

本产品随附五种型号的耳塞。耳机预先安装了 M 号耳塞。



### 注意

- 请勿使用破损的耳塞或佩戴没有耳塞的耳机。这样做可能会伤害耳朵。
- 牢牢贴住耳塞，否则，耳塞可能会在耳内脱落，进而可能会伤害耳朵。如果耳塞在耳里脱落，请咨询医生。
- 取出后，请将耳塞放在儿童接触不到的地方，以免误食。



## 更换硅胶耳鳍

将左右两侧入耳式耳机上的硅胶耳鳍更换为适合您耳朵的型号。佩戴入耳式耳机时，请选择让耳朵感觉舒适并可以牢固佩戴的硅胶耳鳍型号。

[搜索标记] #Q05 硅胶耳鳍

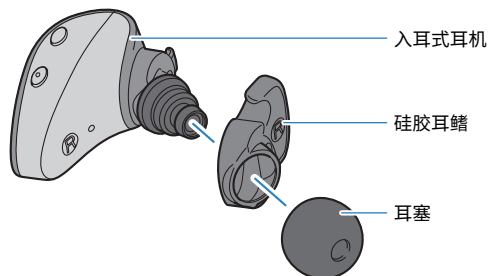

### 注

本产品随附四种型号的硅胶耳鳍。耳机预先安装了 M 号耳鳍。

### 取下硅胶耳鳍

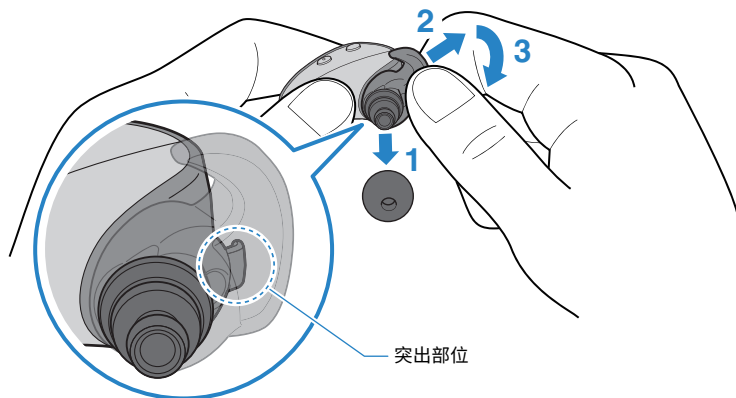

- 1** 取下耳塞。
- 2** 如图所示按住硅胶耳鳍，然后按箭头所指方向轻轻拉动，将它从入耳式耳机的突出部分取下。

### 须知

- 请注意，将其从突出部分取下时不要太过用力。用力过度可能会损坏硅胶耳鳍。

- 3** 按箭头所指方向拉动硅胶耳鳍，将它从入耳式耳机上取下。

## 装上硅胶耳鳍

- 1 装上硅胶耳鳍，使它能够在耳机的突出部分上。

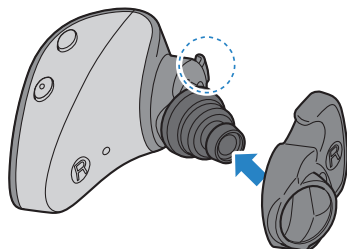

- 2 装上耳塞。
- 3 调整位置，使得硅胶耳鳍上的孔洞按图中所示排列。

确保硅胶耳鳍牢固安装在每个入耳式耳机上。

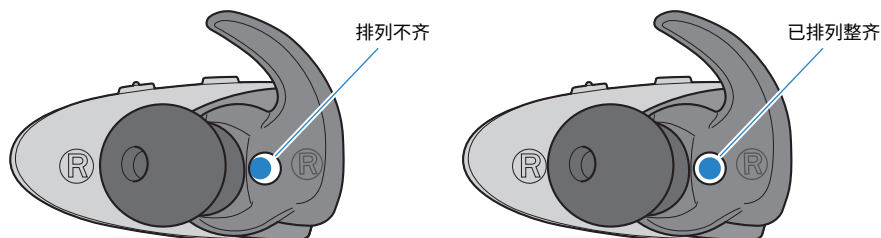

### 注意

- 如果硅胶耳鳍损坏，请不要使用。这样做可能会伤害耳朵。
- 必须牢固安装硅胶耳鳍。如果安装不牢，入耳式耳机可能会滑出并掉落，这可能导致入耳式耳机故障或损坏。
- 取下硅胶耳鳍后，请放在儿童接触不到的地方，以免发生意外伤害。

# 操作（音频播放和通话）

## 在本产品中播放音乐

您可以在播放时使用相应键操作本产品，如下所示。

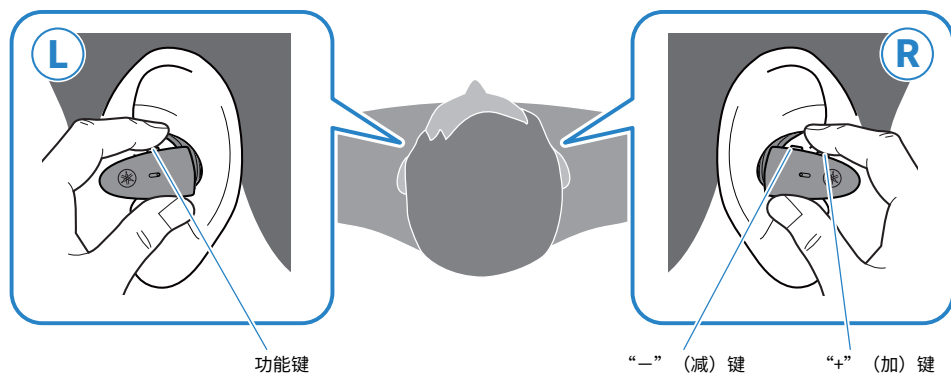

### 音量控制

- 调高音量  
按“+”（加）键。
- 调低音量  
按“-”（减）键。

### 播放音频

- 暂停/播放  
按功能键。
- 跳到下一条音轨  
按“+”（加）键两次。
- 回到音轨开头（音轨播放过程中），或跳到前一条音轨（位于音轨开头时）  
按“-”（减）键两次。  
操作可能会因您使用的 Bluetooth 设备或应用程序而异。

### 入耳佩戴检测

- 暂停或重新开始播放  
在您取下任何一只耳机（L 或 R）时，内置的感应器会启动，自动暂停音频播放。当您重新戴上两只耳机后，音频会自动重新开始播放。

操作（音频播放和通话）> 在本产品中播放音乐

## 注

- 关于 入耳佩戴检测，请遵守以下规定：
  - 默认设置为“开启”。使用智能手机应用程序“Headphone Control”将这一功能调整至“关闭”。
  - 请在关联设备上调低音量后再打开入耳式耳机。
  - 入耳佩戴检测 仅支持播放。在进行电话通话时，无法使用这项功能。
  - 取下单个或两个入耳式耳机时，播放将会停止。
  - 如果未将入耳式耳机正确佩戴在耳朵上，入耳佩戴检测 可能无法正常工作。
- 连接到可以调节音量的设备（如智能手机）时，您也可以使用该设备调节音量。
- 要选择一首歌曲进行播放，请操作连接的设备。

## 相关链接

- “应用程序设置”（第 33 页）
- “只使用一个耳机”（第 45 页）

## 使周围环境的聲音更容易听到（环境音效）

启用 环境音效 让您可以更容易地听见周围声音，比如公共交通工具上的广播、过往车辆的聲音等等。

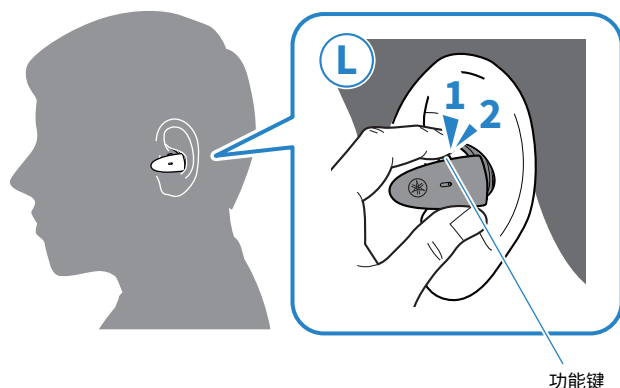

### 开启/关闭 环境音效/关闭

#### 1 按功能键两次。

按下按键两次，在启用和禁用状态之间切换。

环境音效 → 关闭 → 回到 环境音效

- 当 环境音效 为 开启 时：听到上升的钢琴和弦。
- 当 环境音效 为 关闭 时：听到低沉的钢琴和弦。

#### 注

- 默认设置为 关闭。
- 环境音效 功能使您更容易听见周围的声音，但并不保证您能够听见任何声音。如果您开大音频音量或遇到特定状况，那么可能无法听见环境声。
- 您还可以使用 Headphone Control 应用程序对此进行设置。设置如下所示。
  - 开启：启用 环境音效。
  - 关闭（默认设置）：这是常规播放模式。
- 根据播放的音色和周围环境情况，环境声音可能不那么容易听到。在这种情况下，请暂停播放。
- 请勿用手盖住耳机。如果用手盖住麦克风，环境音效 将无法正常运行，您可能会听到噪声。
- 在来电或通话过程中，环境音效 将无法正常运行。

#### 相关链接

- “在本产品中播放音乐”（第 27 页）
- “应用程序设置”（第 33 页）

## 通话

在本产品连接到智能手机等 Bluetooth 设备时，可以使用本产品进行通话。请按如下所示操作本产品。

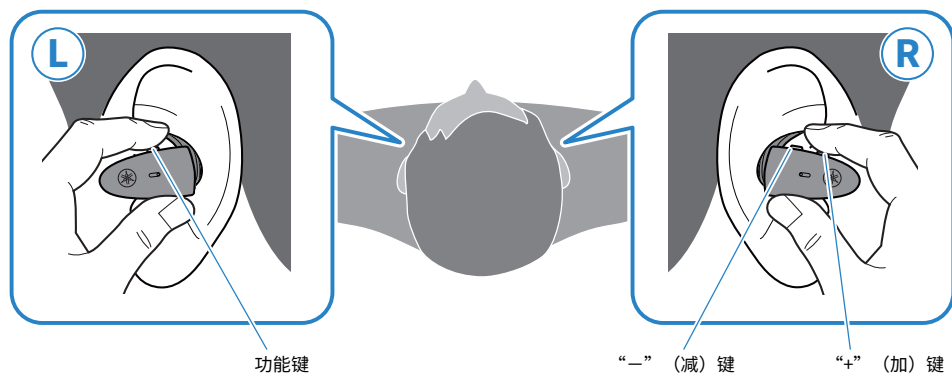

- 接听来电  
有来电时，请按下功能键。
- 结束通话  
在通话过程中，按下功能键大约一秒。
- 忽略来电  
有来电时，按下功能键大约一秒。
- 调高音量  
在通话过程中，按下“+”（加）键。
- 调低音量  
在通话过程中，按下“-”（减）键。

### 注

来电时，任何正在播放的音频都将暂停。通话结束或您忽略来电时，音频将自动重新播放。

## 启动语音助手

您可以使用本产品来控制 Siri 或 Google Assistant 等语音助手功能。将本产品连接到支持语音助手的 Bluetooth 设备时，此功能可用。

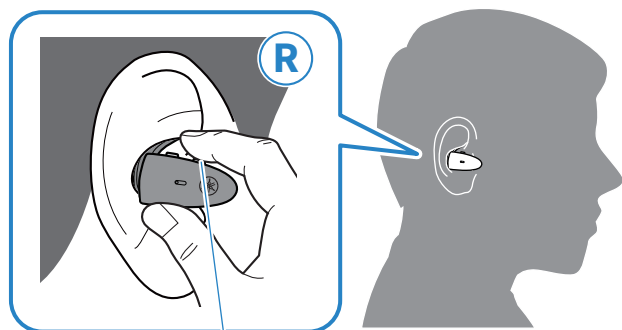

“+”（加）键

- 启动语音助手  
按住“+”（加）键（大约一秒）。
- 停止语音助手
  - 使用 Siri 时  
按住“+”（加）键（大约一秒）。
  - 使用 Google Assistant 时  
用您的 Bluetooth 设备操作。

### 注

语音助手功能的操作将根据您的 Bluetooth 设备而有所不同。详情请参阅 Bluetooth 设备用户手册。

# 专用应用程序

## 关于“Headphone Control”应用程序

Headphone Control 智能手机应用程序是一款专用应用程序，可帮助您在使用 Yamaha 耳机时听到最佳音质。

[搜索标记] #Q03 应用程序



利用此应用程序，您可以执行以下操作。

- 显示耳机状态（如剩余电量）
- 对耳机进行详细设置

从 App Store（iOS 设备）或 Google Play（Android™ 设备）安装此应用程序。详情请参阅各个商店上的应用程序信息。



## 应用程序设置

本部分说明您可以使用 Headphone Control 应用程序检查的设置和项目。

[搜索标记] #Q03 应用程序

### 注

应用程序屏幕和项目可能因产品而异。

### 主屏幕

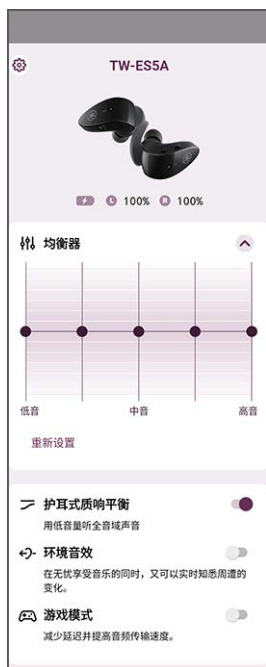

#### 均衡器

这是一个五波段图形均衡器, 可以让您创建自己的自定义声音设置。

#### 每个均衡器的增益设置

· 0 dB (默认设置)

#### 护耳式质响平衡

启用 护耳式质响平衡 后, 本产品会根据播放音量自动调整音质。此功能可调整频率平衡, 即使在低音量时也能实现丰富的声质播放。

#### 设置

- 开启 (默认设置): 启用 护耳式质响平衡
- 关闭: 禁用 护耳式质响平衡

## 专用应用程序 > 应用程序设置

### • 环境音效

这项功能让您更容易地听见周围声音，比如公共交通工具上的广播、过往车辆的声音等等。

#### 设置

- 开启：启用 环境音效
- 关闭（默认设置）：环境音效 已禁用（常规播放模式）

### • 游戏模式

当您在观看视频或玩游戏时，此功能还可以使音频和视频更加同步。

#### 设置

- 开启：启用 游戏模式
- 关闭（默认设置）：禁用游戏模式

## 注

- 环境音效 无法保证您能听到一切声音。如果您开大音频音量或遇到特定状况，那么可能无法听见环境声。
- 使用 游戏模式 时，根据使用环境和您佩戴产品的方式，视频/音频延迟可能会改变，或者音质和连接稳定性可能会下降。

## “设置” 屏幕



### • 自动关机计时器

设置 Bluetooth 断开连接后电源关闭的时间。

#### 设置

- 关闭
- 5分钟（默认设置）
- 30分钟
- 1小时
- 3小时

## 专用应用程序 > 应用程序设置

- 入耳佩戴检测

在您取下任何一只耳机（L 或 R）时，这项功能会自动暂停音频播放。当您重新戴上两只耳机后，音频会自动重新开始播放。

### 设置

- 开启（默认设置）：启用入耳佩戴检测
- 关闭：禁用入耳佩戴检测

- 确认固件更新

检查新固件是否已发布，并执行更新。

- 用户指南

访问用户指南

# 故障排除

## 首先阅读

如果本产品在使用时运行不正常，请先检查下列各项。

[搜索标记] #Q01 故障排除

- **将耳机放回充电盒后，至少等待 10 秒，然后再次取出。**
  - 如果这无法解决问题，初始化耳机（恢复出厂设置）。
    - “初始化（执行恢复出厂设置）”（第 46 页）
- **确保本产品电量充足。**
  - “给耳机充电”（第 10 页）
  - “充电盒充电”（第 12 页）
- **将本产品的固件更新到最新版本。**
  - “更新固件”（第 48 页）
- **按照您遇到的故障检查以下各项。**
  - “无法连接”（第 37 页）
  - “无法开机”（第 38 页）
  - “产品不能充电”（第 39 页）
  - “产品不运行或不播放”（第 40 页）
  - “听不到声音”（第 41 页）
  - “只能听到一个耳机的声音”（第 42 页）
  - “音质不佳或声音很奇怪”（第 43 页）
  - “声音失真、嘈杂或断断续续”（第 44 页）
  - “只使用一个耳机”（第 45 页）
  - “初始化（执行恢复出厂设置）”（第 46 页）

## 无法连接

### ● 耳机 (L) 和 (R) 未正确连接。

将耳机放回充电盒中，然后再次取出。

耳机将开机，两个耳机会自动连接。指示灯将如下所示。

- 开机：蓝灯亮 1 秒
  - 耳机 (L) 和 (R) 已连接：紫灯亮 5 秒
- 从充电盒中取出耳机后，指示灯可能会闪烁一段时间蓝色。

### ● 产品未正确配对。

如果本产品的信息仍然出现在 Bluetooth 设备的已连接设备列表中，请删除该信息，然后重新尝试配对。

- “与另一设备配对” (第 19 页)

### ● 在本产品上注册的 Bluetooth 设备的信息已被删除。

如果在超过最大可配对 Bluetooth 设备数量的情况下配对设备，您首先配对（最早配对）的设备信息将会被删除。重新与本产品配对。

- “与另一设备配对” (第 19 页)

### ● 本产品可能已连接其他 Bluetooth 设备。

在 Bluetooth 设备上，删除与本产品的连接，然后重新连接本产品。

### ● 本产品与 Bluetooth 设备可能相距太远。

将本产品靠近 Bluetooth 设备。

### ● 附近可能有发射电磁波的设备（如微波炉、接入点等）。

请勿在发射电磁波的其他设备附近使用本产品。

### ● 您可能正在使用不支持的 Bluetooth 设备。

本产品不支持与需要配对密钥的设备进行配对。

## 无法开机

● **剩余电量可能不足。**

对本产品充电。

- “给耳机充电” (第 10 页)

● **给耳机充电时，充电盒的电量可能已耗尽。**

手动开机：按住入耳式耳机 (L) 上的功能键和 “-” 键 (R)，直至指示灯呈蓝色亮起。之后，给充电盒充电。

- “充电盒充电” (第 12 页)
- “开启电源” (第 14 页)

● **产品暂时不稳定运行。**

将耳机放回充电盒后，至少等待 10 秒，然后再次取出。

如果这无法解决问题，初始化耳机（恢复出厂设置）。

- “初始化（执行恢复出厂设置）” (第 46 页)

## 产品不能充电

- **电脑没有打开（从电脑充电时）。**

打开电脑电源，然后为本产品充电。
- **您使用的可能不是本产品附带的 USB 电源线。**

使用附带的 USB 电源线，确保产品正确充电。
- **充电盒中的耳塞和充电连接器可能未接触。**

如耳机未正确放置在充电盒内，则不会进行充电。用指尖轻轻拨动耳机，让其处于充电仓中的正确位置，确保耳机指示灯亮起。另外请注意，如果耳机和充电盒中充电连接器的接触面上有灰尘或污垢，可能导致耳机无法充电。充电前，请使用干燥的软布、棉签或类似材料擦拭接触面。
- **可能没有牢固安装硅胶耳鳍。**

检查硅胶耳鳍是否牢固安装，此产品是否能充电。

  - “更换硅胶耳鳍”（第 25 页）

## 产品不运行或不播放

● **耳机仍然在充电。**

本产品充电时无法使用。请在充满电后使用耳机。

● **电量不足。**

给耳机充电。

- “给耳机充电” (第 10 页)
- “充电盒充电” (第 12 页)

● **产品暂时不稳定运行。**

将耳机放回充电盒后，至少等待 10 秒，然后再次取出。

如果这无法解决问题，初始化耳机（恢复出厂设置）。

- “初始化（执行恢复出厂设置）” (第 46 页)



## 听不到声音

● **耳机未连接 Bluetooth 设备。**

对本产品进行配对。

- “首次配对” (第 17 页)
- “与另一设备配对” (第 19 页)

● **音量太小。**

提高音量。

- “在本产品中播放音乐” (第 27 页)

● **音频停止播放。**

启动播放。

- “在本产品中播放音乐” (第 27 页)

● **在入耳佩戴检测处于开启状态时，您可能已经取下其中一个入耳式耳机。**

请确保您佩戴了两个入耳式耳机。

- “在本产品中播放音乐” (第 27 页)

## 只能听到一个耳机的声音

### ● 耳机 (L) 和 (R) 未正确连接。

将耳机放回充电盒中，然后再次取出。

耳机将开机，两个耳机会自动连接。指示灯将如下所示。

- 开机：蓝灯亮 1 秒

- 耳机 (L) 和 (R) 已连接：紫灯亮 5 秒

从充电盒中取出耳机后，指示灯可能会闪烁一段时间蓝色。

### ● 信号可能不清楚，导致连接不稳定。

远离接入点等无线设备或微波炉等产生电磁波的电器。将两个耳机放入充电盒后，再次取出耳机。

### ● 您可能正在使用只从一个通道发出声音的智能手机应用程序。

通过播放不同应用程序的声音，检查是否能同时听到左右两个通道的声音。

### ● 其中一个耳机可能已关机。

打开电源。

- “开启电源” (第 14 页)

### ● 已注册 Bluetooth 设备的连接信息可能无法正常工作。

从 Bluetooth 设备删除本产品的连接信息，然后将耳机与 Bluetooth 设备配对。

- “与另一设备配对” (第 19 页)

## 音质不佳或声音很奇怪

● 您可能戴错了耳机的左右侧 (L/R)。

检查耳机的左侧 (L) 和右侧 (R) 是否佩戴正确。

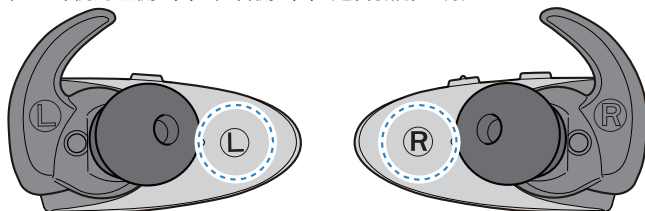

· “戴上耳机” (第 22 页)

● 耳塞或硅胶耳鳍不贴合我的耳朵。

用适合您耳朵形状的型号替换当前耳塞和硅胶耳鳍。

· “更换耳塞” (第 24 页)

· “更换硅胶耳鳍” (第 25 页)

## 声音失真、嘈杂或断断续续

### ● 信号可能不清楚，导致连接不稳定。

远离接入点等无线设备或微波炉等产生电磁波的电器。

尽可能将已连接的 Bluetooth 设备靠近本产品。

具有无线网络连接的设备可能会传输信号，从而阻碍 Bluetooth 通信。在这种情况下，请关闭 Bluetooth 设备上的无线网络连接功能。

### ● 产品暂时不稳定运行。

将耳机放回充电盒后，至少等待 10 秒，然后再次取出。

如果这无法解决问题，初始化耳机（恢复出厂设置）。

- “初始化（执行恢复出厂设置）”（第 46 页）

### ● 游戏模式处于开启状态。

将 游戏模式 设置为 关闭。

使用 游戏模式 时，根据使用环境和您佩戴产品的方式，视频/音频延迟可能会改变，或者音质和连接稳定性可能会下降。

- “在本产品中播放音乐”（第 27 页）
- “应用程序设置”（第 33 页）

## 只使用一个耳机

将您要使用的耳机与 Bluetooth 设备配对。

在这样做时，请注意以下几点。

- 本产品未提供将立体声转换为非立体声的功能。
- 请检查待连接的蓝牙设备是否具有该功能。
- 耳机上左侧和右侧的键以不同方式工作。仅使用一个耳机时，请使用 Bluetooth 设备来操作播放或通话等控制功能。
- 将入耳佩戴检测 设置为 关闭。

### 相关链接

[“应用程序设置”](#) (第 33 页)

## 初始化 (执行恢复出厂设置)

按照以下步骤初始化本产品 (执行恢复出厂设置)。

[搜索标记] #Q04 重置

### 初始化 (执行恢复出厂设置)

这会将耳机的所有设置都恢复为出厂默认设置。已注册 (已配对) 设备的信息将被删除。

#### 1 从充电盒中取出耳机 (L) 和 (R)。

指示灯呈蓝色亮起一秒。

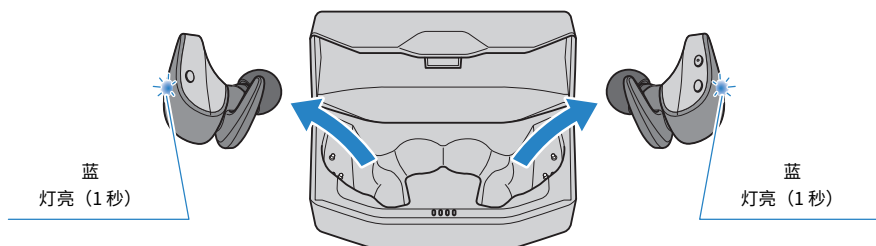

#### 2 按住功能键和“-” (减) 键大约七秒以关机。

确保指示灯如下图所示亮起。

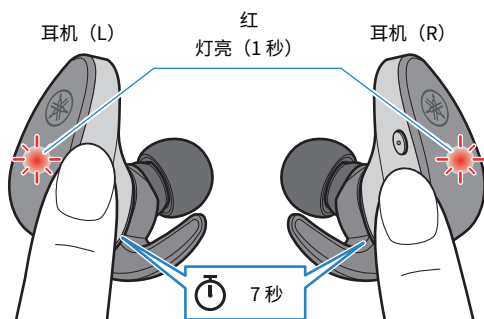

故障排除 > 初始化 (执行恢复出厂设置)

### 3 关机后，按住功能键和“-”（减）键 10 秒。

确保指示灯如下图所示亮起。

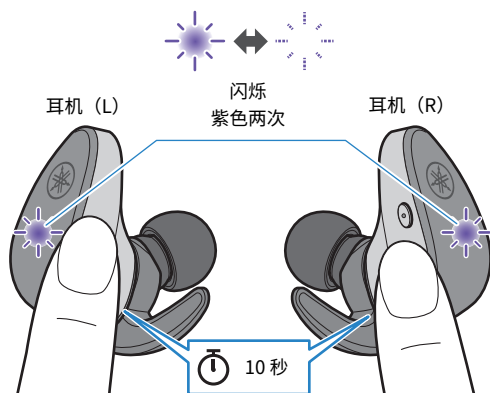

### 4 将耳机 (L) 和 (R) 放入充电盒。

耳机现已初始化 (恢复出厂设置)。

#### 相关链接

“首次配对” (第 17 页)

## 更新固件

请使用 Headphone Control 应用程序更新本产品的固件。

本产品上的固件可以更新，以增加新功能，纠正产品问题等等。有关更新内容的更多详细信息，请参阅 Yamaha 网站上的产品信息页面。

### 须知

- 为保证本产品和 Bluetooth 设备之间的数据通信稳定，请在信号强的位置更新固件。更新固件时请勿执行以下操作。
  - 将耳机放入充电盒
  - 关闭产品电源
  - 关闭 Headphone Control 应用程序或使用其他应用程序
  - 关闭智能手机
  - 取消智能手机与本产品的连接

**1** 在 Headphone Control 应用程序的主屏幕上，打开菜单。

**2** 点击“确认固件更新”。

如果发布了新固件，您将看到关于如何执行更新的说明。按照屏幕上的说明安装固件。

### 相关链接

- “关于“Headphone Control”应用程序” (第 32 页)
- “应用程序设置” (第 33 页)



## 支持中心列表

如果问题仍无法解决，请联系我们获得产品支持，如下所示。

### 对于日本境内客户

- 请联系本产品购自的商店，或本产品随附的“快速启动指南”中列出的产品支持中心。

### 对于日本境外客户

- 请就近联系授权 Yamaha 经销商或维修中心。  
<https://manual.yamaha.com/av/support/>

# 附录

## 操作列表

本产品的主要操作如下所示。

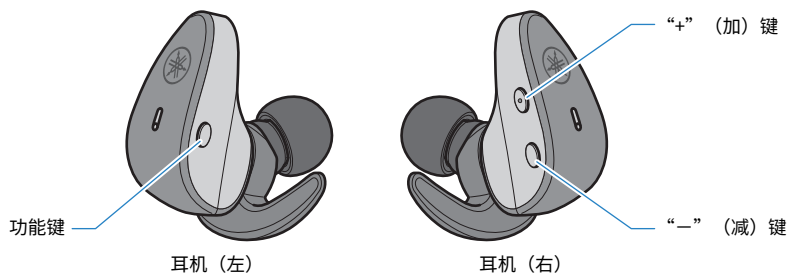

### 电源

- 开机  
功能键、“-” (减) 键 (按住大约三秒)
- 关机  
功能键、“-” (减) 键 (按住大约七秒)

### 音量

- 调高音量  
“+” (加) 键
- 调低音量  
“-” (减) 键

### 音频播放

- 暂停/播放  
功能键
- 跳到下一首  
“+” (加) 键 (快速按两次)
- 回到歌曲开头 (歌曲播放过程中), 或跳到前一首歌 (位于歌曲开头时)  
“-” (减) 键 (快速按两次)

操作可能会因您使用的 Bluetooth 设备或应用程序而异。

### 选择模式

- 切换 环境音效 开启/关闭  
功能键 (快速连续按两次)

## 通话

- 接听来电  
功能键
- 结束通话  
功能键（在通话过程中按住大约一秒）
- 忽略来电  
功能键（有来电时按住大约一秒）

## 其他功能

- 启动配对  
在开机状态下按住功能键和“-”（减）键（按住两个键大约三秒然后松开）
- 启动语音助手  
“+”（加）键（按住大约一秒）
- 结束语音助手（仅限 Siri）  
“+”（加）键（按住大约一秒）

## 指示灯显示和音频消息列表

本产品的指示灯显示和音频消息如下所示。

### 耳机指示灯显示

- 开机
  - 灯亮一秒（蓝色），然后熄灭
- 与 Bluetooth 设备配对待机模式
  - 闪烁（红色和蓝色交替闪烁，仅主耳机）
- 搜索配对的 Bluetooth 设备
  - 不亮
- Bluetooth 设备连接完成
  - 灯亮（蓝色，约 10 秒），然后熄灭
- 关机
  - 灯亮一秒（红色），然后熄灭（使用耳机上的按钮关机时）
- 耳机 (L) 和 (R) 正在连接
  - 闪烁（蓝色）
- 与耳机 (L) 和耳机 (R) 完成连接
  - 灯亮五秒（紫色），然后熄灭

### 充电时指示灯显示

- 充电
  - 灯亮（红色）
- 充电完成
  - 不亮

### 充电盒指示灯显示

充电盒未连接电源时

- 将耳机放入充电盒后经过五秒
  - 显示充电盒剩余电量，然后关机

充电盒连接电源时

- 显示充电盒剩余电量

## 音频消息

- Battery High  
剩余电量充足
- Battery Medium  
剩余电量中等
- Battery Low  
剩余电量不足
- Power Off  
关机
- Pairing  
开始配对 (设备注册)
- Pairing Successful  
配对成功/完成连接
- Pairing Failed  
配对失败
- Connected  
Bluetooth 设备连接完成
- Disconnected  
已与 Bluetooth 设备断开连接
- Link Lost  
与 Bluetooth 设备的链接已断开

## 相关链接

- “给耳机充电” (第 10 页)
- “充电盒充电” (第 12 页)
- “开启电源” (第 14 页)
- “关闭电源” (第 15 页)
- “剩余电量” (第 16 页)
- “首次配对” (第 17 页)
- “与另一设备配对” (第 19 页)
- “连接到已配对的设备” (第 21 页)
- “使周围环境的聲音更容易听到 (环境音效)” (第 29 页)

## 规格

本产品的规格如下所示。

- 驱动类型  
动态
- 驱动单元  
6.0 mm
- 频率范围  
20–20,000 Hz
- Bluetooth 版本  
5.2
- 支持的配置文件  
A2DP、AVRCP、HFP、HSP
- 支持的编解码器  
SBC、AAC、Qualcomm® aptX™ Adaptive
- 支持的内容保护（仅限日本）  
SCMS-T
- RF 输出功率  
1 级
- 最大通信范围  
10 m（无障碍）
- 最多可配对设备数量  
3

### 用于通话的麦克风

- 驱动类型  
MEMS
- 方向特性  
整体方向性
- 频率范围  
100–10,000 Hz

### 可充电电池

- 内置可充电电池  
锂离子电池
- 充电时间（充满）  
耳机：大约 1.5 小时  
充电盒：约 2.5 小时
- 连续播放时间  
约 9 小时  
充电盒提供的耳机充电周期次数（充电盒充满电时）  
约 3 次
- 使用温度范围（充电时）  
5–40°C  
请在列明的温度范围内给本产品充电。

### 一般信息

- 防水等级  
IPX 7 (耳机)
- 重量  
7.9 g (每个耳机)

\*本用户指南是根据按发布日期来看发布的最新规格来撰写的说明。如需用户指南的最新版本，请参阅 Yamaha 网站。

## 商标

本指南中使用的商标如下。

Bluetooth® 文字标记和徽标是 Bluetooth SIG, Inc. 拥有的注册商标，Yamaha Corporation 始终依据许可证使用此类标记。其他商标和商号由各自所有者拥有。

Qualcomm aptX 和 Qualcomm TrueWireless 是 Qualcomm Technologies, Inc. 和/或其子公司的产品。Qualcomm 和 Qualcomm TrueWireless 是 Qualcomm Incorporated 在美国和其他国家/地区注册的商标。

### **Android 和 Google Play**

“Google”、“Android”和“Google Play”是 Google LLC 的商标。

### **App Store**

Apple Store 是 Apple Inc. 在美国和其他国家/地区注册的服务标记。

### **Siri**

Siri 是 Apple Inc. 在美国和其他国家/地区和区域注册的商标。



Yamaha Global Site  
<https://www.yamaha.com/>

Yamaha Downloads  
<https://download.yamaha.com/>

© 2022 Yamaha Corporation

2024年6月 发行 YJ-C0

AV20-0147